

**Наименование предприятия:** Производственный центр Филиала ПАО «Корпорация «Иркут» Региональные самолеты» в г. Комсомольске-на-Амуре

**Направления обучения участников:** «Системы автоматизированного проектирования», «Проектирование, управление и разработка информационных систем»

**Название кейса:** Разработка технологического процесса для сканирования и переноса существующих отверстий с заданной осью на плоскость с выдачей результатов

**Описание кейса:**

Имеется необходимость перевода существующих отверстий в зонах с ограниченным доступом с сохранением оси выполненного отверстия.

Вновь устанавливаемая деталь по прилегающей плоскости не имеет направляющих отверстий.

Необходимо разработать техническое задание на программное обеспечение для сканирования и переноса отверстий в зонах с ограниченным доступом и провести анализ рынка производителей, а также разработать технологический процесс по переводу отверстий с учетом материалов деталей и сложностью обрабатываемых пакетов.

При выполнении проекта необходимо:

- ознакомиться с действующими нормативными документами и технологическими процессами
- ознакомиться с технической документацией ручных 3D сканеров

- разработать технологический процесс по переводу и разделки отверстий с учетом сложного пакета и различных материалов ДСЕ, с сохранением заданной оси имеющегося отверстия.

Требуются знания в области проведения измерений и обработки результатов, проектирования, управление и разработка информационных систем, а также знания технологии выполнения отверстий (подбор инструмента и режимов резания).

Графический пример:

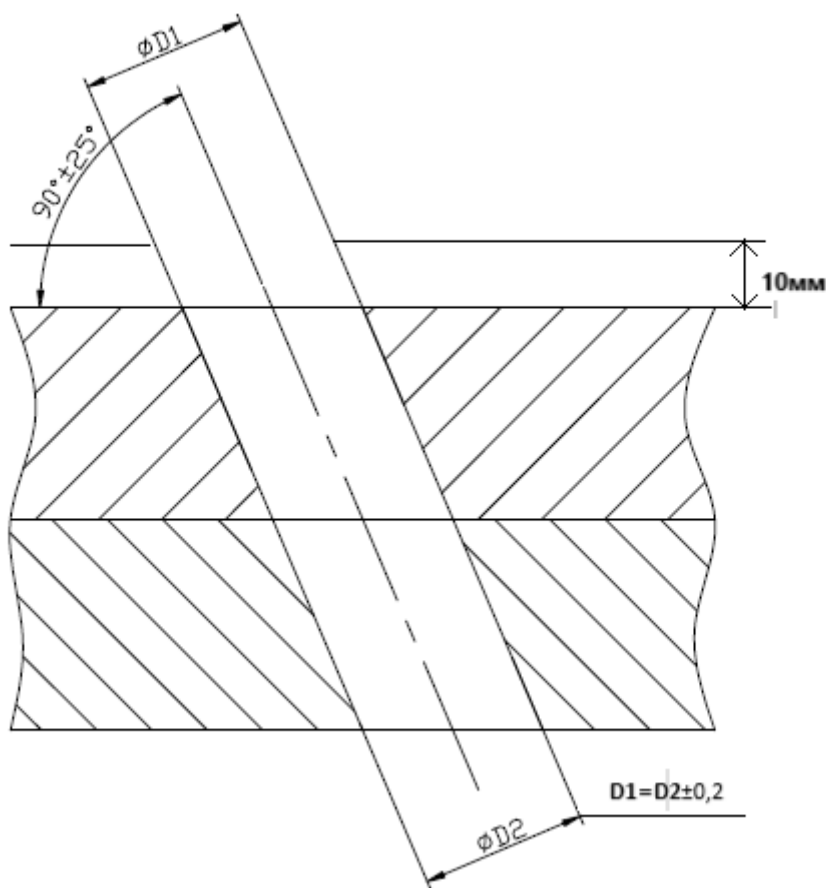

Деталь в которой выполняется отверстие с точностью расположения оси  $\pm 0,2$ мм